

SECRETARIA MUNICIPAL DE EDUCAÇÃO

ROTEIRO DE ATIVIDADES COMPLEMENTARES DE ESTUDO – COVID 19

9º ROTEIRO – GRUPO 1

ESCOLA MUNICIPAL DOUTOR VITÓRIO FRANKLIN.

PROFESSORAS: GISELE SERPELONI – SANDRA FARINA – CIDA D'ÁVILA

TURMAS: CLASSE ESPECIAL – A, B, C.

COMPONENTES CURRICULARES: LÍNGUA PORTUGUESA, HISTÓRIA, GEOGRAFIA, CIÊNCIAS, ENSINO RELIGIOSO E MATEMÁTICA.

PERÍODO DE REALIZAÇÃO: 06/07 A 10/07/2020.

Senhores pais e responsáveis

Vocês estão recebendo as **Atividades Complementares de Estudo para o período de isolamento-COVID 19**. Necessito muito de sua participação para que essas atividades sejam realizadas pelo seu filho. Os senhores precisam organizar um tempo, em casa, para a realização das atividades e para que seu filho possa estudar com tranquilidade.

No roteiro a seguir estão as atividades e todas as orientações para sua execução. Tudo está descrito de forma simples. Mas se houver alguma dúvida podem entrar em contato comigo pelo *Whatsapp*, estarei à disposição para ajudar.

Seu filho deverá realizar todas as atividades impressas e colá-las no caderno de casa. Ele terá o período de 06/07 a 10/07 para concluir essas atividades.

Cuidem-se e cuidem de sua família. Em breve tudo estará bem. Um abraço, professoras Gisele, Cida e Sandra.

• O QUE VAMOS ESTUDAR?

- **Língua Portuguesa:** Leitura de palavras e interpretação. Família silábica. Letra inicial. Sílabas iniciais. Formação de palavras.
- **História:** - Narrativas familiares e comunitárias.
- **Geografia:** - A diversidade humana nos espaços de vivência.
- **Ensino Religioso:** - Alimentos e animais sagrados.
- **Ciências:** - Características das plantas e dos animais no meio ambiente.
- **Matemática:** Numeração. Ordem crescente. Antecessor e sucessor. Par e ímpar. Adição e subtração simples.

• PARA QUE VAMOS ESTUDAR ESSES CONTEÚDOS?

- **Língua Portuguesa:** Treinar a leitura de palavras e compreensão do texto. Identificar letra e sílabas iniciais. Formar palavras com a junção de sílabas.
- **História:** Reconhecer a relação existente entre família e comunidade.
- **Geografia:** Identificar diferentes lugares de vivências das pessoas.
- **Ensino Religioso:** Identificar comidas e animais sagrados.
- **Ciências:** Identificar a relação existente entre os seres vivos. (plantas e animais)
- **Matemática:** Reconhecer a sequência dos números. Identificar o antecessor, sucessor, par e ímpar. Realizar ações de juntar e tirar.

• COMO VAMOS ESTUDAR OS CONTEÚDOS?

- Organize seus estudos. Em seu caderno, coloque a data em que irá realizar as atividades.

• COMO VAMOS REGISTRAR O QUE APRENDEMOS?

- No caderno ou nas folhas impressas (que depois deverão ser coladas no caderno). Vamos registrar através de leitura e interpretação de texto, observações, registros escritos, realização de cálculos e ilustração.

LÍNGUA PORTUGUESA

1 – PEÇA PARA QUE ALGUÉM DA SUA FAMÍLIA LEIA ESTE TEXTO PARA VOCÊ:

A FORMIGA VIRIATA

VIRIATA É UMA FORMIGA FELIZ.

ELA MORA NUM BURACO, ATRÁS DO CANTEIRO DE ALFACE.

ELA ANDA SEMPRE AFOBADA PORQUE FAZ ENTREGA NA FEIRA.

HOJE ELA LEVOU: COUVE, FEIJÃO, FARINHA E FUBÁ.

VIRIATA É UMA ÓTIMA VENDEDORA!

GRAÇA BATITUCI



A – SOBRE QUAL ANIMAL FALA O TEXTO? PINTE – O:

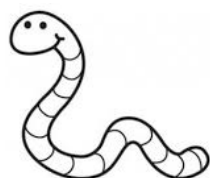

B – ESTE ANIMAL SE CHAMA _____ E COMEÇA COM A LETRA _____.

C – DESENHE O QUE A FORMIGA LEVOU PARA A FEIRA:

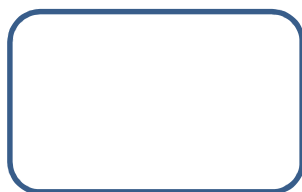
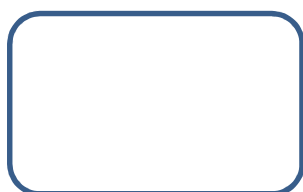

D – PINTE DE AMARELO NO TEXTO TODAS AS PALAVRAS QUE INICIAM COM A LETRA F.

2 – ORGANIZE A FAMÍLIA SILÁBICA NA LINHA ABAIXO:



3 – PINTE OS DESENHOS QUE COMEÇAM COM A LETRA F:



4 – COMPLETE AS PALAVRAS COM FA – FE – FI – FO – FU E DEPOIS ESCREVA A PALAVRA

COMPLETA NA LINHA:

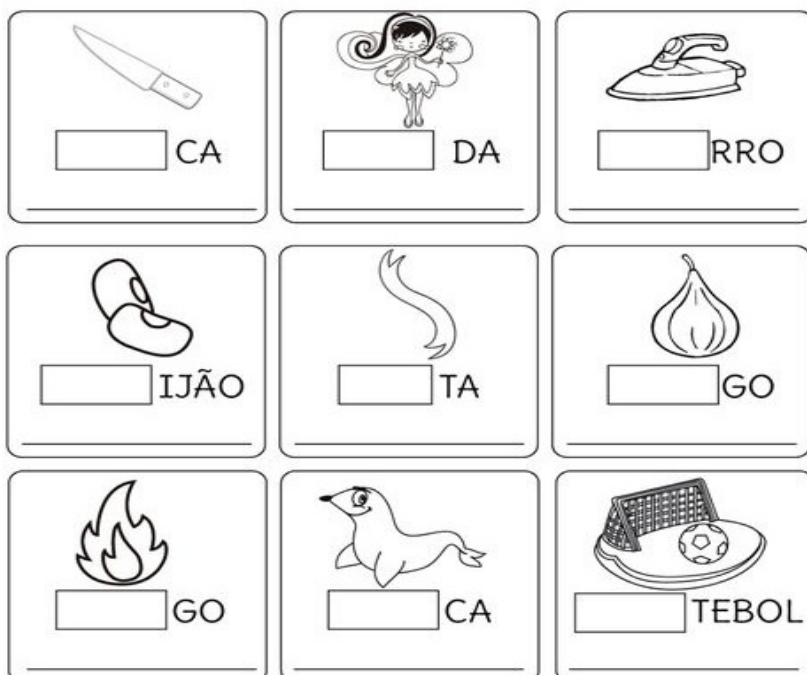

5 – ENCONTRE NO CAÇA – PALAVRAS AS PALAVRAS EM DESTAQUE:

FADA
 FACA
 FERA
 FIGO
 FOGO

F	I	G	O	N	C	M	P	X
T	B	Z	Q	N	F	A	D	A
C	O	F	E	R	A	T	S	O
F	A	C	A	L	F	O	G	O

6 – PINTE A PALAVRA QUE REPRESENTA A FIGURA:



- FACA
- FADA
- FOCA



- FERRO
- FEIRA
- FEIJÃO



- FILA
- FIGO
- FITA



- FOCA
- FOTO
- FOGO

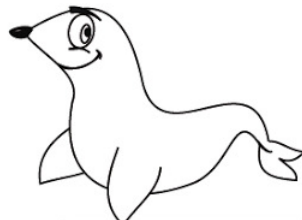

























- FACA
- FOCA
- FOTO



- FUSCA
- FUBÁ
- FUMAÇA

7 – FORME PALAVRAS SUBSTITUINDO OS SÍMBOLOS PELAS SÍLABAS:

CA	FA	FE	FI	BI	FO	O
						
 	_____	 	_____			
 	_____	 	_____			
 	_____	  	_____			
 	_____	 	_____			

HISTÓRIA

AS DIFERENTES FORMAS DE ORGANIZAÇÃO DA FAMÍLIAS E DA COMUNIDADE - VÍNCULOS PESSOAIS E RELAÇÕES DE AMIZADE.

JÁ SABEMOS QUE A **FAMÍLIA** É UM **GRUPO DE PESSOAS** QUE VIVEM JUNTAS, PERTO OU LONGE UNS DOS OUTROS. A FAMÍLIA É FORMADA POR MÃE, PAI, IRMÃOS, TIAS, TIOS, AVÓS, AVÔS, SOBRINHOS, ETC.



AS **FAMÍLIAS** NÃO VIVEM ISOLADAS, TODAS ELAS **FAZEM PARTE DA SOCIEDADE**, OU SEJA, DE UM **GRUPO SOCIAL**.

NA ESCOLA, NO CLUBE, NO TRABALHO AS PESSOAS FAZEM AMIZADES ENTRE SI E PASSAM A CONVIVER JUNTAS. EM COMEMORAÇÕES COMO, POR EXEMPLO, FESTAS DE ANIVERSÁRIOS, CASAMENTOS, BATIZADOS, AS PESSOAS COSTUMAM CHAMAR SEUS AMIGOS PARA COMEMORAREM JUNTAS, ASSIM TROCANDO EXPERIÊNCIAS E ALEGRIAS.

DESENHE NESSE ESPAÇO UMA COMEMORAÇÃO DA SUA FAMÍLIA FEITA JUNTAMENTE COM OS AMIGOS.



GEOGRAFIA

A DIVERSIDADE HUMANA NOS ESPAÇOS DE VIVÊNCIA

DESDE O MOMENTO EM QUE **NASCEMOS** PASSAMOS A **FREQUENTAR DIFERENTES LUGARES** COMO A NOSSA CASA, A RUA E O BAIRRO ONDE MORAMOS, A ESCOLA, OUTROS BAIRROS DA CIDADE, OS LUGARES DE LAZER COMO PRAÇAS, PARQUES, CINEMAS, CLUBES, ETC.

EM CADA UM DESSES LUGARES **CONVIVEMOS** E APRENDEMOS COISAS NOVAS SEJA BRINCANDO, ESTUDANDO, FAZENDO TAREFAS DOMÉSTICAS. APRENDENDO COM PESSOAS A NOSSA VOLTA A TODO TEMPO.

MARQUE UM X NOS LUGARES QUE VOCÊ COSTUMAVA FREQUENTAR.

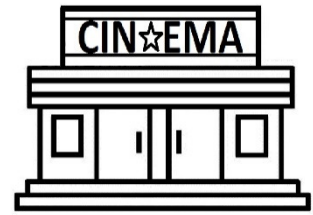
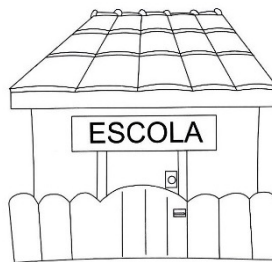

CLUBE



SHOPPING



PARQUE



ENSINO RELIGIOSO

ALIMENTOS E ANIMAIS SAGRADOS

TODOS OS **ALIMENTOS** SÃO SAGRADOS E EM MUITOS POVOS ELES ESTÃO PRESENTES NAS **ORGANIZAÇÕES RELIGIOSAS**, EXISTINDO UMA LIGAÇÃO DIRETA ENTRE A RELIGIÃO E A ALIMENTAÇÃO.

HÁ ENTRE OS INDÍGENAS BEBIDAS E COMIDAS SAGRADAS PREPARADAS PRINCIPALMENTE DE MILHO OU MANDIOCA.

AJUDE O INDIOZINHO A ENCONTRAR O SEU ALIMENTO.

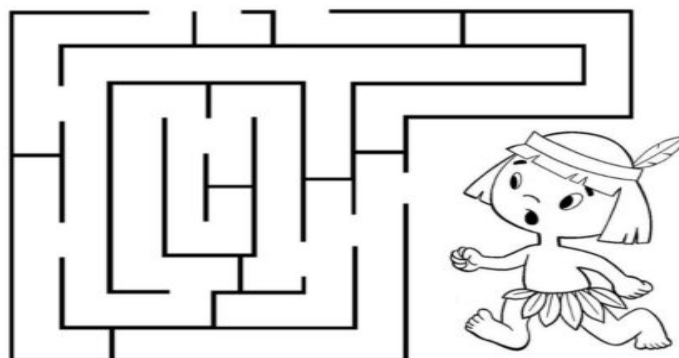
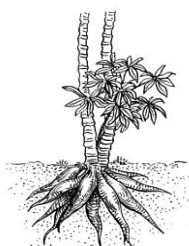

CIÊNCIAS

SERES VIVOS - CARACTERÍSTICAS DOS ANIMAIS E DAS PLANTAS COM O AMBIENTE.

NO **MEIO AMBIENTE** EXISTEM DIVERSOS TIPOS DE **PLANTAS**. EXISTEM PLANTAS UTILIZADAS PARA ENFEITES (ORNAMENTAIS), **PLANTAS** QUE **ALIMENTAM OS SERES HUMANOS** E OS **ANIMAIS**, ETC.

AS PLANTAS **PRODUZEM** SEU **PRÓPRIO ALIMENTO**. ELAS NÃO NECESSITAM QUE NINGUÉM AS ALIMENTE NO MEIO AMBIENTE, MUITO DIFERENTE DOS SERES HUMANOS E DOS ANIMAIS.

DESENHE UM TIPO DE PLANTA QUE TEM NA SUA CASA (PODE SER PLANTA ORNAMENTAL OU QUE ALIMENTA OS SERES HUMANOS):

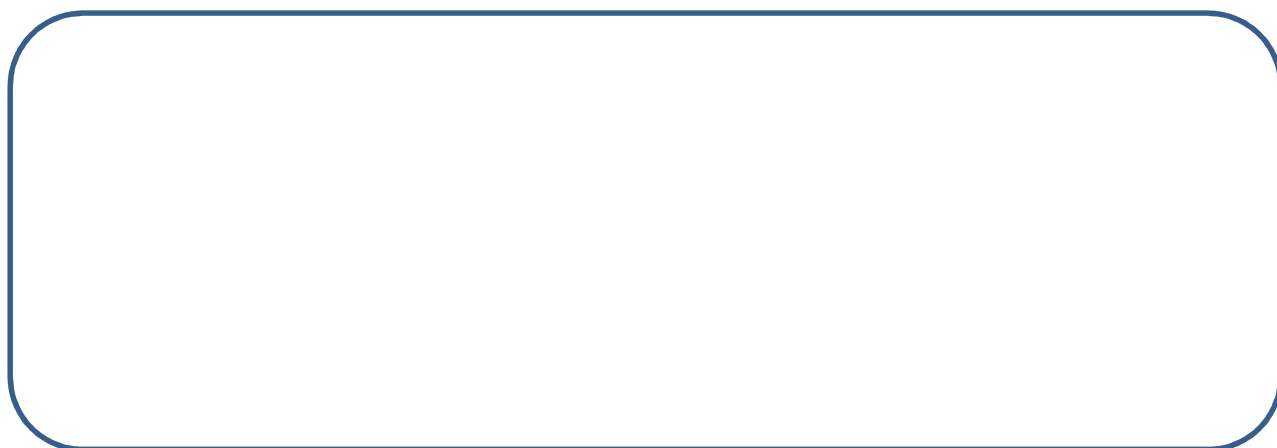

MATEMÁTICA

1 – OBSERVE OS NÚMEROS ABAIXO:

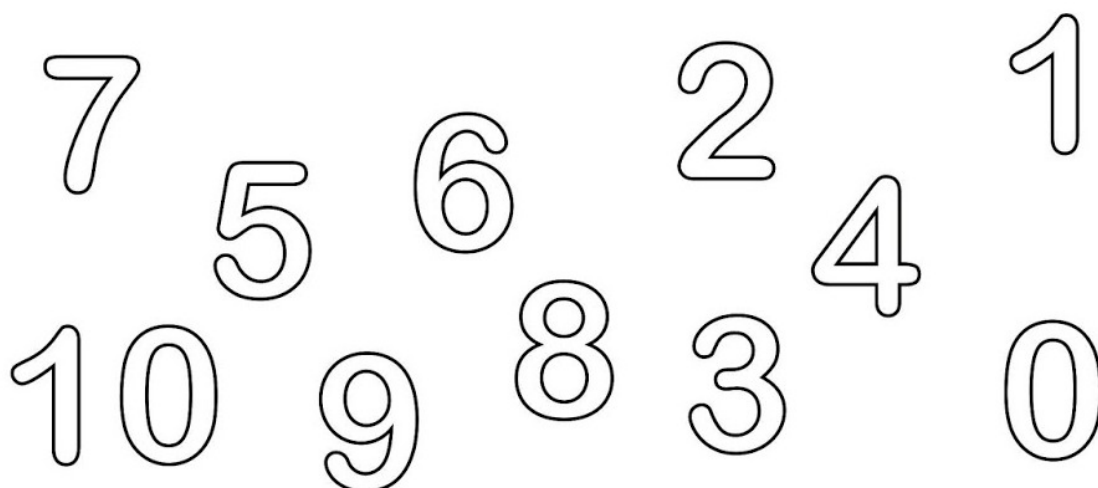

ORGANIZE – OS EM ORDEM CRESCENTE, OU SEJA, DO MENOR PARA O MAIOR:

2 – COMPLETE COM O ANTECESSOR E SUCESSOR:

<input type="text"/>	5	<input type="text"/>	<input type="text"/>	9	<input type="text"/>
<input type="text"/>	3	<input type="text"/>	<input type="text"/>	4	<input type="text"/>
<input type="text"/>	7	<input type="text"/>	<input type="text"/>	2	<input type="text"/>

3 – CIRCULE OS DESENHOS DE 2 EM 2 E CLASSIFIQUE OS CONJUNTOS EM PAR OU ÍMPAR:

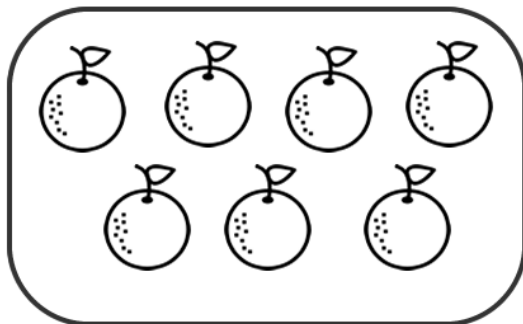

Par Ímpar

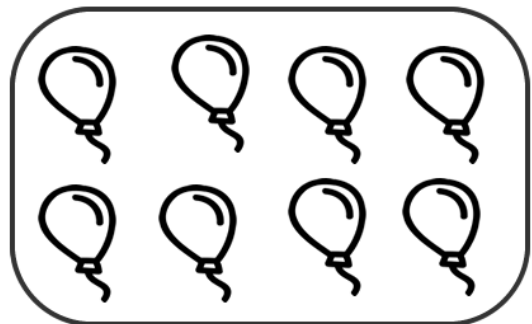

Par Ímpar

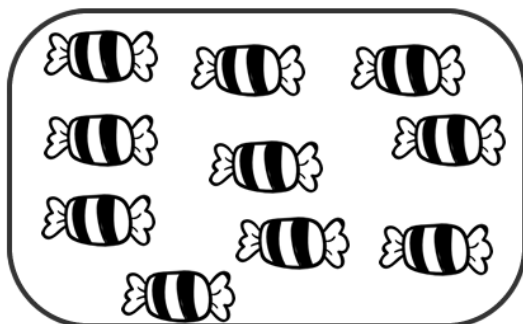

Par Ímpar

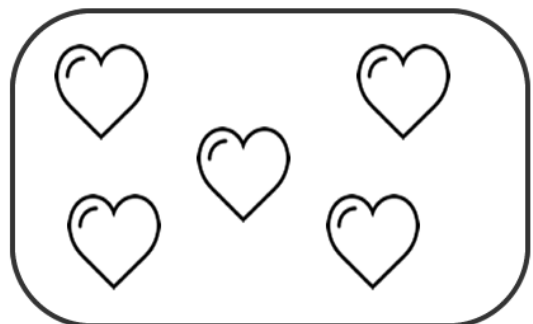

Par Ímpar

4 – PINTE O PEIXINHO QUE PERTENCE AO AQUÁRIO:

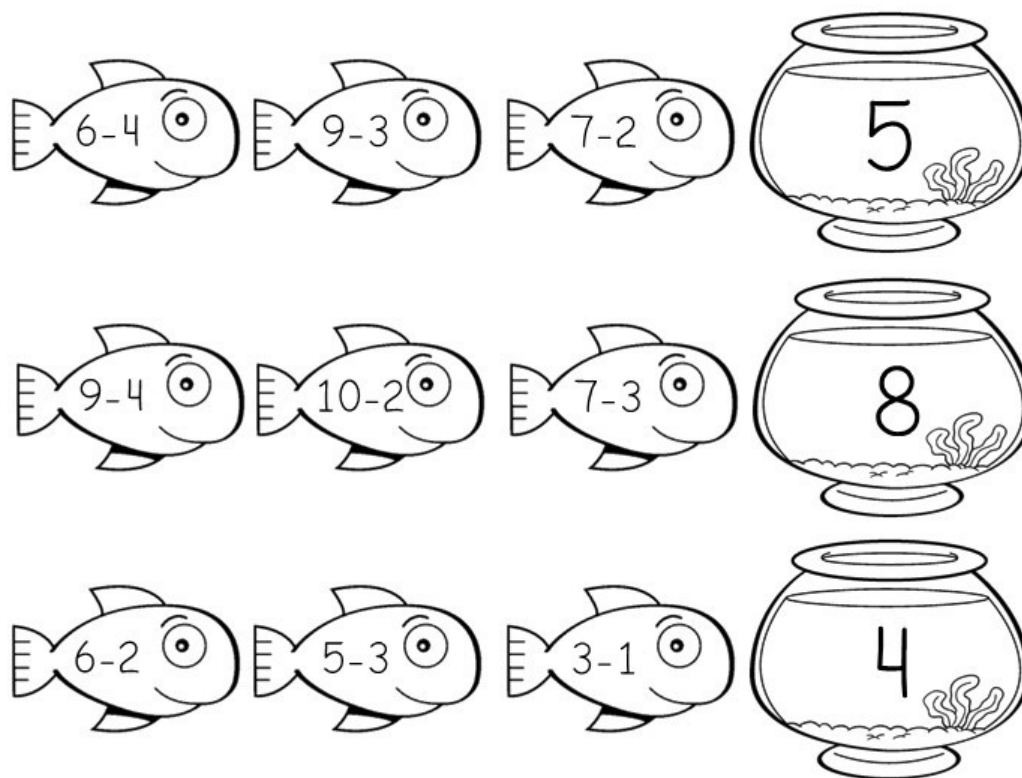

5 – PINTE A CHAVE DA MESMA COR QUE O CADEADO DE ACORDO COM O RESULTADO:

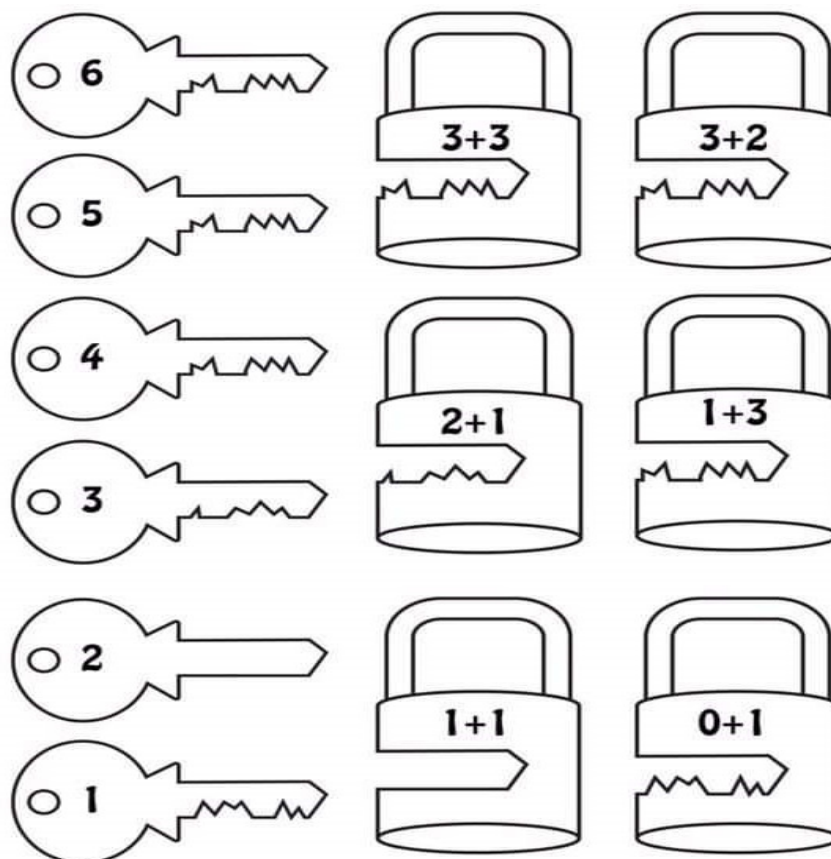



ROTEIRO DE ATIVIDADES COMPLEMENTARES DE ESTUDO

ESCOLA MUNICIPAL DR. VITÓRIO FRANKLIN

PROFESSORA: CLEONICE

TURMA: D.I. A, B e C

SUELY

COMPONENTE CURRICULAR: ARTE

PERÍODO DE REALIZAÇÃO: 06 a 10 de Julho - 2020

O QUE VOCÊ VAI ESTUDAR?	<ul style="list-style-type: none">➤ MÚSICA: CLASSIFICAÇÃO DOS INSTRUMENTOS MUSICAIS;➤ MATERIALIDADES: EXPLORAÇÃO E CONFEÇÃO DE FONTES SONORAS.
PARA QUE VAMOS ESTUDAR ESSES CONTEÚDOS?	<ul style="list-style-type: none">➤ PR.EF15AR15.s.1.11 – EXPLORAR FONTES SONORAS DIVERSAS, BEM COMO ALGUMAS CARACTERÍSTICAS DE INSTRUMENTOS MUSICAIS VARIADOS;➤ PR.EF15AR.n.1.13 - PRODUZIR INSTRUMENTOS MUSICAIS COM MATERIAIS ALTERNATIVOS, PARA CONHECER O INSTRUMENTO, EXPLORAR SEUS SONS E PERCEBER A POSSIBILIDADE DE CRIAR INSTRUMENTOS E SONS DIVERSOS.
COMO VAMOS ESTUDAR OS CONTEÚDOS?	<ul style="list-style-type: none">➤ ORGANIZANDO SEUS ESTUDOS COM AJUDA DOS FAMILIARES, ASSISTINDO AOS VÍDEOS DA PROFESSORA E, TAMBÉM AS VIDEOAULAS PARANÁ MUNICÍPIO (SE PUDER) PELO LINK: https://youtu.be/Lr9ldV3wDYQ➤ ATIVIDADE DA SEMANA: <u>CONFEÇÃO DE INSTRUMENTO DE PERCUSSÃO – TAMBOR</u> <u>CURIOSIDADE:</u> ORIGEM DO TAMBOR ACREDITA-SE QUE OS PRIMEIROS TAMBORES FOSSEM TRONCOS OCOS DE ÁRVORES QUE AO SEREM TOCADOS COM OS PÉS OU GALHOS, PRODUZIAM SONS. E, COM O PASSAR DO TEMPO, PERCEBERAM QUE AO ESTICAR PELES DE ANIMAIS A SONORIDADE ERA MUITO BOA, ENTÃO A UTILIZARAM NA CONSTRUÇÃO DESSE INSTRUMENTO DE PERCUSSÃO. E, ATUALMENTE, EXISTEM DIFERENTES TIPOS DE TAMBORES POR TODO MUNDO.➤ AGORA, VAMOS FAZER UMA BRINCADEIRA!<ol style="list-style-type: none">1) PEGUE UM COPO OU UM POTE DE PLÁSTICO;2) PRESTE ATENÇÃO AOS SONS QUE SERÃO EMITIDOS A CADA NOVA POSIÇÃO LISTADA ABAIXO;3) BATA NA MESA (OU OUTRA SUPERFÍCIE) COM A BOCA VIRADA ORA PARA BAIXO, ORA DEITADO, ORA COM O FUNDO DO COPO;4) AGORA, REPITA AS MESMAS ETAPAS, BATENDO E ARRASTANDO O COPO;

	<p>5) USE TAMBÉM SUAS MÃOS PARA BATER NA BOCA E NO FUNDO DO COPO;</p> <p>6) AGORA, QUE VOCÊ CONSEGUIU PERCEBER A DIFERENÇA DE SONS A CADA BATIDA, BRINQUE E DIVIRTA-SE FAZENDO UMA BATUCADA. DEPOIS:</p> <ul style="list-style-type: none"> ➤ ASSISTA AO VÍDEO “TUM TUM TUM DO TAMBOR – DÓRÉMILÁ” NO LINK: https://youtu.be/-BZT-E5VZWk E, DANCE AO SOM DOS TAMBORES (SE PUDER). ➤ AGORA, QUE TAL CRIAR SEU PRÓPRIO TAMBOR? ASSIM: ➤ PEGUE UMA LATA OU POTE PLÁSTICO (DE ACHOCOLATADO, DE SORVETE, MARGARINA, OU OUTRO QUE TIVER); ➤ UTILIZE PAPÉIS QUE VOCÊ TENHA EM CASA, COMO: PAPEL DE EMBALAGENS, DE PRESENTES, COLORIDOS OU ATÉ FOLHAS DE REVISTAS; ➤ PERSONALIZE O SEU TAMBOR USANDO SUA CRIATIVIDADE, DESENHANDO, RECORTANDO E COLANDO PAPÉIS SOBRE O POTE, E, DEPOIS CAIA NA BATUCADA; ➤ CANTE UMA MÚSICA DE SUA PREFERÊNCIA TOCANDO O SEU NOVO INSTRUMENTO, O TAMBOR; ➤ PEÇA PARA ALGUÉM FOTOGRAR E MANDAR NO PRIVADO PARA A PROFESSORA DE ARTE.
<p>COMO VAMOS REGISTRAR O QUE APRENDEMOS?</p>	<p>PARA REALIZAR ESSA ATIVIDADE ORGANIZE ALGUNS MATERIAIS</p> <ul style="list-style-type: none"> ➤ COPO DE PLÁSTICO PARA AS BATUCADAS; ➤ PAPÉIS DIVERSOS COMO: DE EMBALAGENS OU DE PRESENTES, SULFITE COLORIDO (O QUE TIVER EM CASA); ➤ COLA E TESOURA; ➤ LATAS OU POTES PLÁSTICOS (ACHOCOLATADO, SORVETE, MARGARINA, OU OUTRO QUE TENHA EM CASA).
<p>IMPORTANTE</p>	<ul style="list-style-type: none"> ➤ LEMBRANDO SEMPRE DE: ➤ COLOCAR O NOME E A DATA NAS ATIVIDADES E FAZÊ-LAS COM CAPRICHOS; ➤ ORGANIZAR E GUARDAR TODAS ELAS, PARA LEVÁ-LAS À ESCOLA ASSIM QUE RETORNARMOS OU CONFORME COMBINADO.



**Prefeitura de
Rolândia**



**SECRETARIA MUNICIPAL DE EDUCAÇÃO
ATIVIDADES COMPLEMENTARES DE ESTUDO – COVID 19
ROTEIRO DE ATIVIDADES COMPLEMENTARES DE ESTUDO – COVID 19**

ESCOLA MUNICIPAL DR. VITÓRIO FRANKLIN

PROFESSORAS: DANIELA

TURMA: DI A,B e C

ROSANGELA

COMPONENTE CURRICULAR: EDUCAÇÃO FÍSICA

PERÍODO DE REALIZAÇÃO: 06 A 10 DE JULHO DE 2020

ATIVIDADE

O QUE VAMOS APRENDER: JOGOS E BRINCADEIRAS. JOGOS INTERPRETATIVOS, SENSORIAIS E ESPORTIVOS: COMUNICAÇÃO E EXPRESSÃO CORPORAL.

PARA QUE VAMOS ESTUDAR ESSES CONTEÚDOS:

- EXPERIMENTAR, FRUIR E RECRIAR DIFERENTES BRINCADEIRAS E JOGOS DA CULTURA POPULAR.

NÓS SERES HUMANOS POSSUÍMOS **CINCO SENTIDOS** TRADICIONALMENTE CONHECIDOS COMO: **VISÃO, AUDIÇÃO, PALADAR, OLFATO E TATO**. SÃO ELES QUE PERMITEM A CAPTAÇÃO DE IMAGENS, SONS, SABORES, ODORES E TOQUES, GARANTINDO UMA PERCEPÇÃO DE TODO O AMBIENTE, O QUE NOS POSSIBILITAM MEIOS PARA SOBREVIVER.

COMO VAMOS ESTUDAR ESSES CONTEÚDOS: ATRAVÉS DA BRINCADEIRA OLHO VIVO .

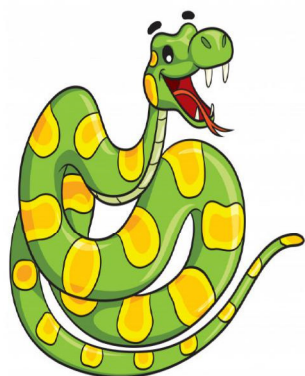

SERPENTE



BINÓCULO



RATO

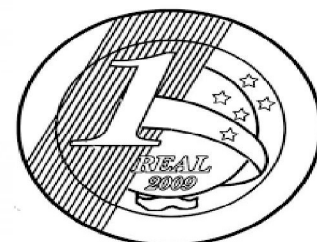

MOEDA

COMO FAZER: NESTA BRINCADEIRA VOCÊ VAI PRECISAR TER ATENÇÃO AO OBSERVAR AS



**SECRETARIA MUNICIPAL DE EDUCAÇÃO
ATIVIDADES COMPLEMENTARES DE ESTUDO – COVID 19**

IMAGENS ACIMA, CADA IMAGEM CORRESPONDE A UM MOVIMENTO QUE VOCÊ TERÁ QUE REALIZAR.

- 1- SERPENTE: O MOVIMENTOS CRUZADOS DOS BRAÇOS PARA CIMA.
- 2- BINÓCULO: FAZER O MOVIMENTO DOS DEDOS NOS OLHOS, COMO SE VOCÊ TIVESSE ENCHERGANDO ALGUMA IMAGEM UTILIZANDO O BINÓCULO.
- 3- RATO: FAZER O MOVIMENTO DE SALTOS PARA CIMA (SUSTO AO VER RATO).
- 4- MOEDA: VAI AGACHAR E PEGAR A MOEDA.

A BRINCADEIRA FUNCIONA COMO JOGO DA MEMÓRIA. UMA PESSOA SERÁ REPONSÁVEL PELO COMANDO DA BRINCADEIRA. ESTA IRÁ COLOCAR DUAS DAS IMAGENS EM UMA SEQUÊNCIA E A CRIANÇA OBSERVA A IMAGEM UMA VEZ E REALIZA OS MOVIMENTOS CORRESPONDENTES. PARA DIFICULTAR COLOQUE O RESTANTE DAS IMAGENS E PEÇA NOVAMENTE PARA A CRIANÇA OBSERVAR 1 VEZ E REALIZAR OS MOVIMENTOS CORRESPONDENTE A SEQUÊNCIA .

VOCÊ PODE VARIAR ESTA BRINCANDEIRA, BRINCANDO COM ALGUÉM DE SUA CASA E AO INVÉS DESTAS IMAGENS, PODEM COLOCAR OUTRAS DE SUA PREFERÊNCIA E COMBINAR AS AÇÕES.

DE QUE FORMA VAMOS REGISTRAR O QUE APRENDEMOS?

- 1- NA FOLHA DE SULFITE OU NO CADERNO, COLOQUE A DATA, ESCREVA ATIVIDADE DE EDUCAÇÃO FÍSICA E NOME DA ATIVIDADE REALIZADA.
- 2- FAÇA DESENHO COLORIDO COM AS AÇOES QUE VOCÊ REALIZOU NA BRINCADEIRA.

EXPLICAÇÃO DESTA ATIVIDADES ESTA NO CANAL DO YOUTUBE: Canal TV Escola Curitiba aula do dia 22/06/2020.

<https://www.youtube.com/watch?v=fwq1FoxSchM&t=915s>



**Prefeitura de
Rolândia**



**SECRETARIA MUNICIPAL DE EDUCAÇÃO
ATIVIDADES COMPLEMENTARES DE ESTUDO – COVID 19**

**ROTEIRO DE ATIVIDADES COMPLEMENTARES DE ESTUDO – COVID 19
ESCOLA MUNICIPAL DR. VITÓRIO FRANKLIN.
TURMA: DI A, B e C**

ALUNO(A): _____

COMPONENTE CURRICULAR: LÍNGUA INGLESA























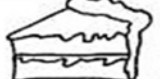



PERÍODO DE REALIZAÇÃO: 06 a 10 de JULHO de 2020

ÁUDIO/VÍDEO EXPLICATIVO DA PROFESSORA	<ul style="list-style-type: none">• OUÇA O ÁUDIO DA PROFESSORA E ASSISTA O VÍDEO PARA ENTENDER COMO REALIZAR A ATIVIDADE.
O QUE VOCÊ VAI ESTUDAR:	<ul style="list-style-type: none">• LÍNGUA INGLESA: REPERTÓRIO RELACIONADO AO TEMA CAFÉ DA MANHÃ E FRUTAS. (BREAKFAST AND FRUITS)
PARA QUE VAMOS ESTUDAR ESSES CONTEÚDOS?	<ul style="list-style-type: none">• RECONHECER E AMPLIAR O SIGNIFICADO DE PALAVRAS REFERENTES AO CAFÉ DA MANHÃ E FRUTAS. (BREAKFAST AND FRUITS)
COMO VAMOS REGISTRAR O QUE APRENDEMOS?	<ul style="list-style-type: none">• ASSISTA O VÍDEO SOBRE CAFÉ DA MANHÃ E FRUTAS E RESOLVA A ATIVIDADE: https://www.youtube.com/watch?v=1mJLiOOYfdI • DATE: JULY ___ / 2020• ATIVIDADE SOBRE CAFÉ DA MANHÃ E FRUTAS (BREAKFAST AND FRUITS)
PARA REALIZAR ESSA ATIVIDADE VOCÊ PRECISARÁ DE ALGUNS MATERIAIS:	<ul style="list-style-type: none">• ESTOJO ESCOLAR CONTENDO LÁPIS, LÁPIS DE COR E BORRACHA.



**SECRETARIA MUNICIPAL DE EDUCAÇÃO
ATIVIDADES COMPLEMENTARES DE ESTUDO – COVID 19**

- 1- LEIA, MARQUE UM X E PINTE:
1- READ, MAKE AND X AND COLOR:

LOTERIA DOS ALIMENTOS!					
	1		X		2
BUTTER					
ORANGE					
BANANA					
EGG					
BREAD					
MILK					
COFFEE					
APPLE					
CAKE					

BANCO DE PALAVRAS:

COFFEE = CAFÉ	EGG = OVO	ORANGE = LARANJA
BREAD = PÃO	MILK = LEITE	APPLE = MAÇA
BUTTER = MANTEIGA	CAKE = BOLO	BANANA = BANANA